

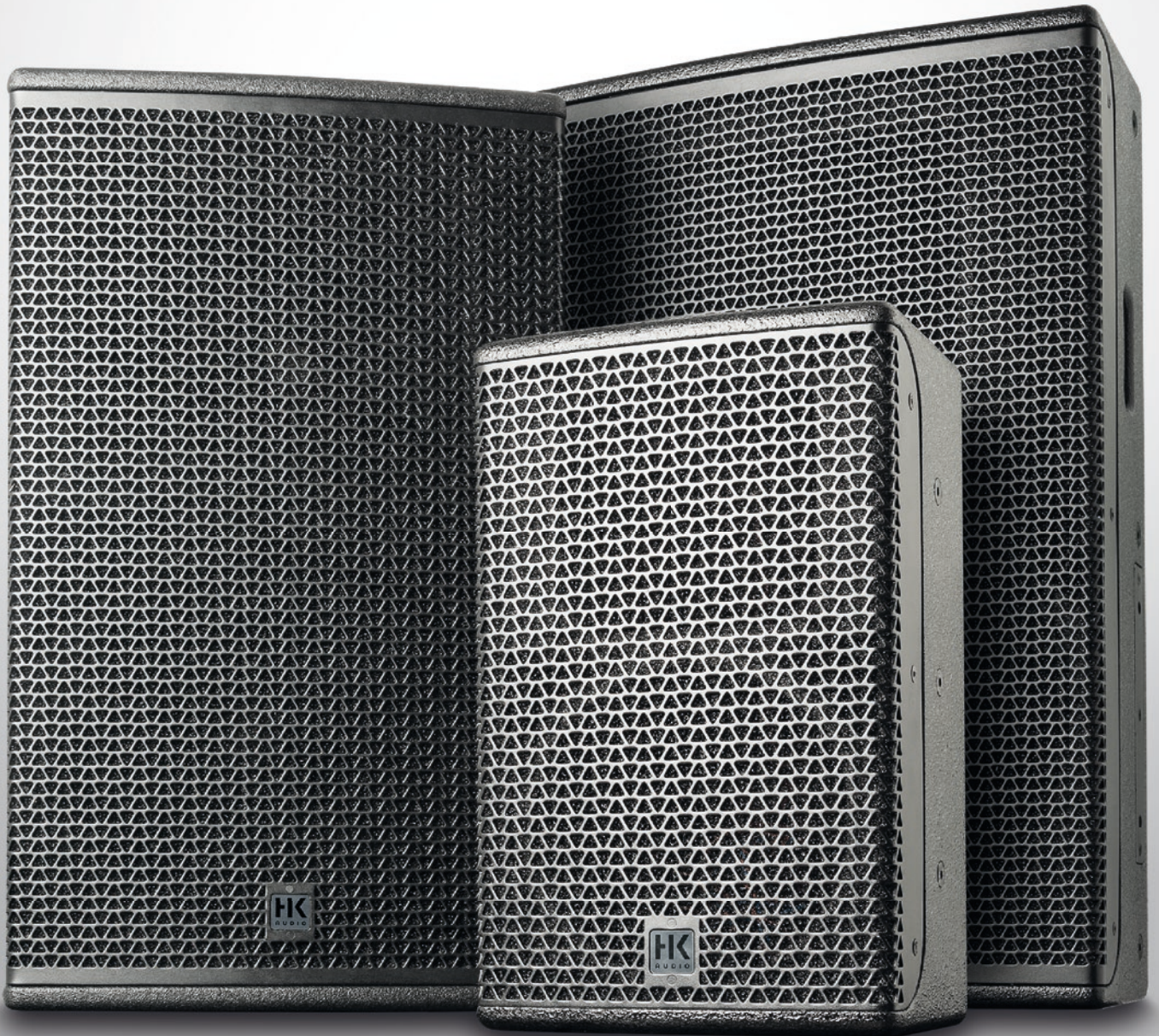

CONTOUR X

PERFECTION IN EVERY DETAIL



CONTOUR X SERIES

Seit mehr als zehn Jahren gehört die HK Audio CONTOUR-Serie zu den etablierten Punktstrahler-Lautsprechern auf den professionellen Bühnen der Welt. Die akustische Leistungsfähigkeit, das durchdachte Handling und die legendäre Langzeitqualität ‚Made in Germany‘ machen CONTOUR bis heute zur ersten Wahl anspruchsvoller Profis.

Die neue CONTOUR X-Serie trägt diesen Anspruch in die nächste Generation. Fortschrittlichste Komponenten, neueste Mess- und Simulationsverfahren und schonungslose Praxistests, basierend auf den Wünschen und Ideen, die uns erfahrene Anwender geschildert haben.

Mit dieser Broschüre wollen wir Ihnen einen Überblick über die besonderen Leistungsmerkmale unserer neuen Punktstrahler-Flaggschiff-Familie CONTOUR X vermitteln.

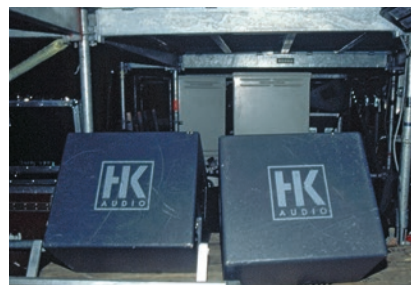

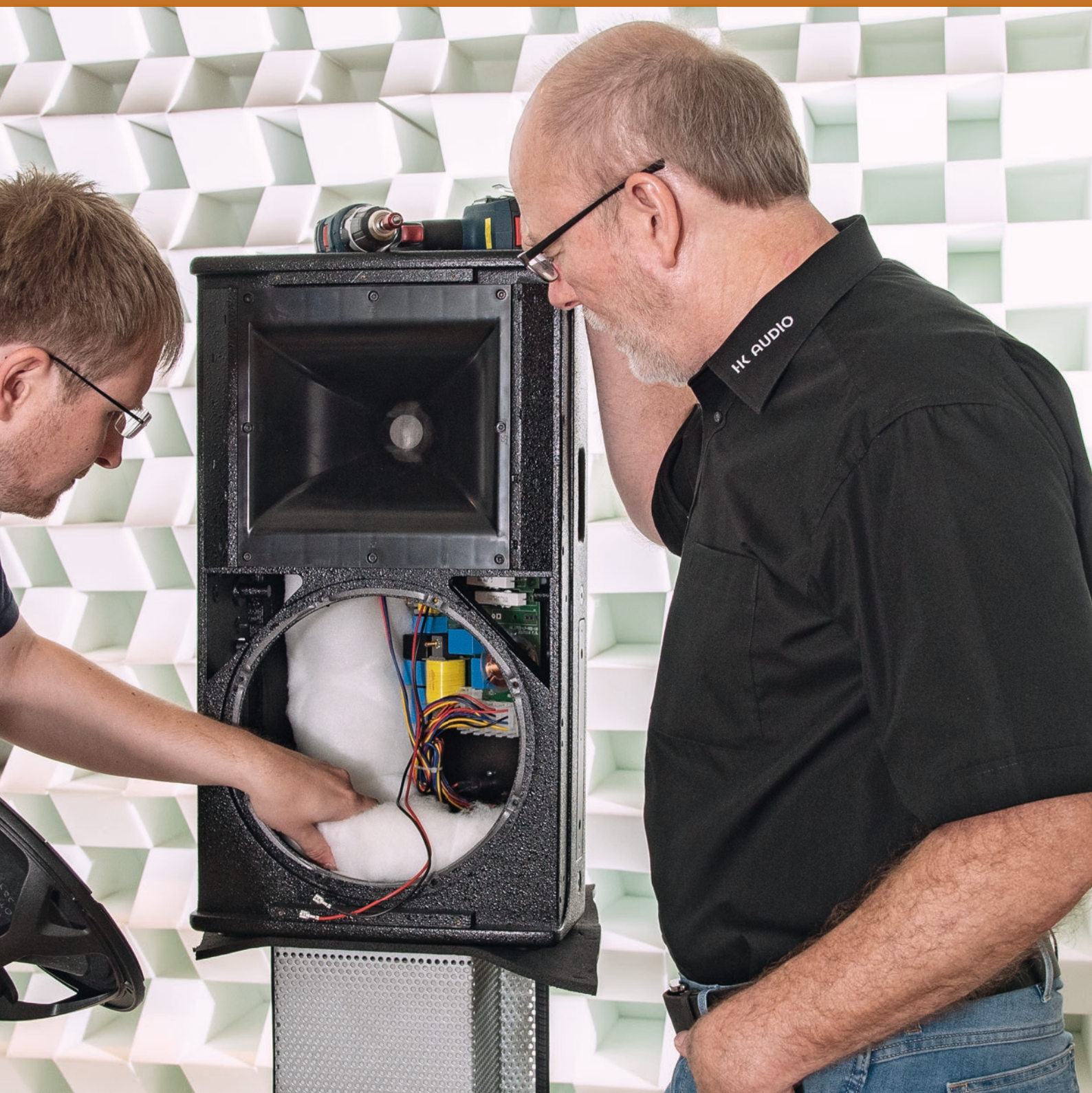

CONTOUR X SERIES

Akustische Leistung

Sehr hoher verwertbarer Schalldruckpegel, beste Fullrange-Eigenschaften und eine hochauflösende, natürliche Stimmwiedergabe – das waren die Schlüsselkriterien im Lastenheft der neuen CONTOUR X Punktstrahler-Familie.

Die in der CONTOUR X-Serie eingesetzten Chassis gehören zur neuesten Generation professioneller Hochleistungs-lautsprecher, die sich durch sehr hohe Belastbarkeit bei höchstem Wirkungsgrad auszeichnen. Dazu kommen eine bemerkenswert tiefreichende Basswiedergabe und das dynamisch homogene Klangverhalten bei allen Lautstärken, welche die CONTOUR X-Modelle im Vergleich zu außergewöhnlich effizienten Fullrange-Lösungen macht.

Die um 90 Grad drehbaren Hochtönerhörner wurden entsprechend des Anforderungsprofils der CONTOUR X-Serie mit Hilfe der „Boundary Elements Method“ (BEM) speziell entwickelt. Dabei standen präzise Abstrahleigenschaften, minimierte Verzerrungen

und ein optimiertes Time Alignment zwischen Hoch- und Tieftonweg im Fokus der Entwickler.

Eine weitere Besonderheit sind auch die aufwendig designten und sorgfältig abgestimmten passiven Frequenzweichen mit 24 dB Flankensteilheit. Zusammen mit den State-of-the-Art HF-Treibern und dem nahezu perfekten Richtverhalten der HF-Hörner werden so die Voraussetzungen für die bestmögliche Wiedergabe auch feinsten musikalischer Details geschaffen.

Die Frequenz- und Phasenverläufe sind dank der passiven Filterung bereits sehr ausgeglichen. Diese Eigenschaft verleiht allen CONTOUR X-Modellen einen wichtigen Praxisvorteil: Auch ohne zusätzlichen externen Controller und an praktisch jeder leistungsfähigen Endstufe liefern sie absolut professionellen Klang „out-of-the-box“.

Für alle CONTOUR X-Modelle sind Filtersätze für Lake Processing (Lab.Gruppen) bzw.

Armonia Pro Audio Suite (Powersoft) erhältlich. Diese Filter perfektionieren die für sich schon sehr hochwertigen Wiedergabeeigenschaften der CONTOUR X-Serie.

Das akustische Konzept der CONTOUR X-Serie beantwortet die gestiegenen Praxisanforderungen anspruchsvoller Anwender mit dem aktuell technisch Machbaren. Das macht diese Serie zu hocheffizienten und vielseitig einsetzbaren Werkzeugen bei der Umsetzung täglich wechselnder Beschallungsaufgaben.

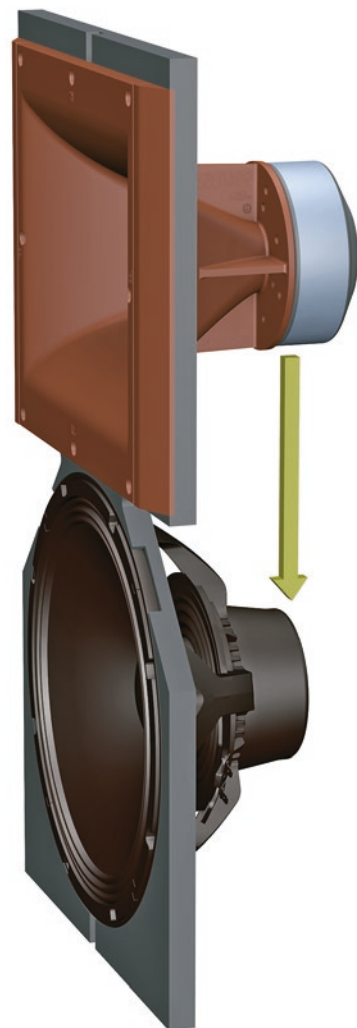
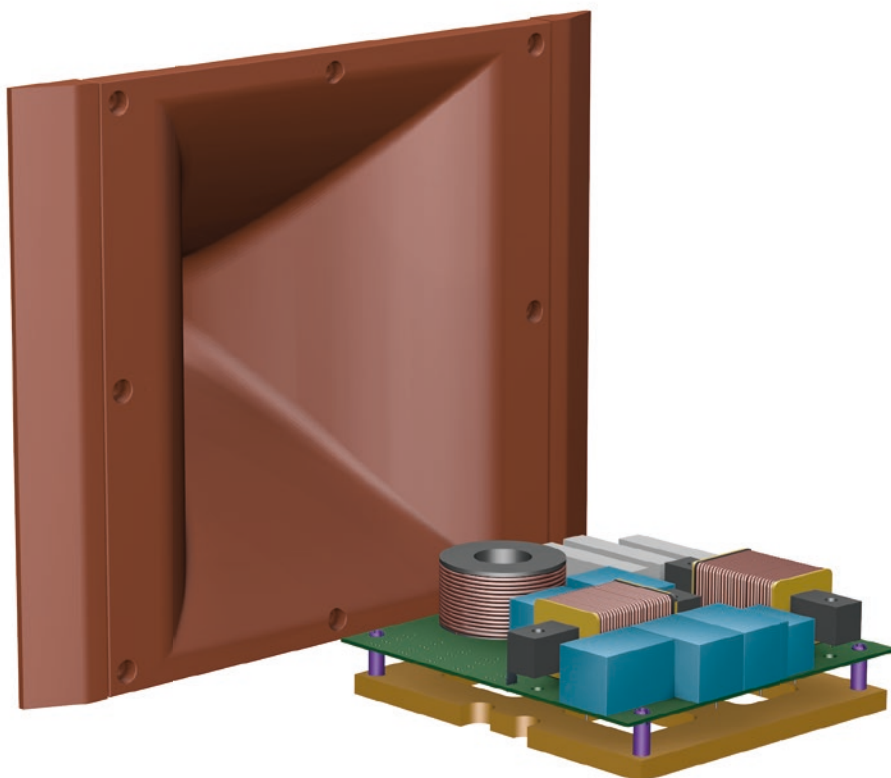

Mechanik

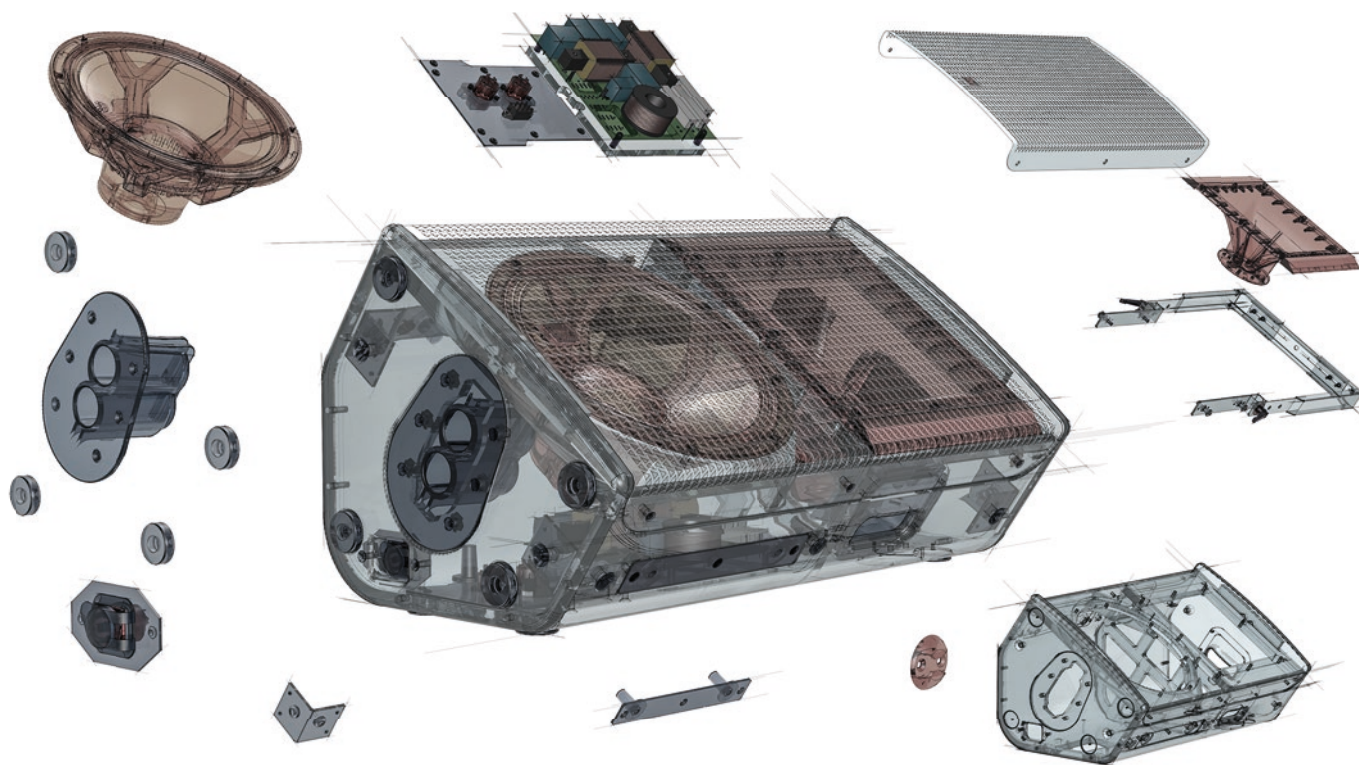

Die Gehäuse der neuen CONTOUR X-Serie sind für den jahrelangen, harten Einsatz ‚on the road‘ konstruiert.

Das bewährte Birke Multiplex, mit sprichwörtlicher HK Audio-Sorgfalt in unserer Schreinerei in St. Wendel verarbeitet, ist mit einer extrem widerstandsfähigen PU-Beschichtung versiegelt. Zusammen mit den antikorrosiv beschichteten Stahlfrontgittern garantiert das maximale mechanische Belastbarkeit.

Die mit einem neuen Fertigungsverfahren hergestellten, modern gestalteten Gehäuse heben sich mit ihren großen Kantenradien deutlich von der Vorgängerserie ab. Zudem ist die neue Gehäuseform in intensiven Praxistests für den Monitorbetrieb optimiert worden.

Alle CONTOUR X-Lautsprecher sind wirksam vor dem Eindringen von Schmutz und Nässe geschützt, die Speakon-Anschlüsse sind zusätzlich durch Gummikappen abgedichtet. Alle Montagepunkte sind innerhalb des Gehäuses durch Stahlplatten oder -winkel

gegengelagert. Das verteilt auftretende Lasten auf größere Flächen und trägt zudem zur Versteifung des Gehäuses bei.

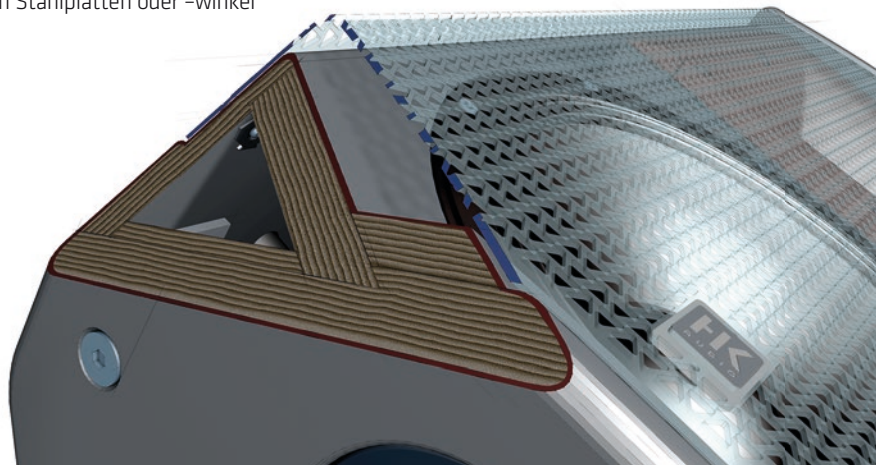

CONTOUR X SERIES

Flexibilität

Die CONTOUR X-Serie bietet eine Fülle durchdachter Ausstattungsdetails, die sie zu einer außergewöhnlich vielseitig einsetzbaren Familie von Beschallungswerkzeugen macht.

Zwei verschiedene Aufstellwinkel (CX 12 und CX 15) ermöglichen den praxisgerechten Einsatz als Bühnenmonitor auf größeren und kleineren Bühnen. Hier spielen auch die zusätzlichen NL4-Speakon-Anschlüsse in Deckel und Boden ihre Vorteile aus: Monitorlinien können mit kurzen Kabeln und nach unten zeigendem Anschlussfeld durchverbunden werden. Dazu können auf einer NL4-Leitung zwei Endstufensignale geführt werden, wobei mit dem „Pin Assignment“-Schalter die Box dann einem der beiden Wege zugeordnet wird. Insgesamt sorgt das für ein aufgeräumtes Bühnenbild mit kurzen Kabelwegen.



Die HF-Hörner sind um 90 Grad drehbar, so können die CONTOUR X-Lautsprecher in ihren Abstrahleigenschaften optimal an jede Anwendungssituation angepasst werden.

Alle CONTOUR X-Modelle können auf alle erdenklichen Arten aufgestellt, montiert und geflogen werden. Ein wichtiger Gedanke bei der Konzeption war es, bei Standardanwendungen nicht unbedingt auf systemspezifisches Zubehör angewiesen zu sein. So ermöglicht z.B. der patentierte DuoTilt-Hochständerflansch eine sinnvolle vertikale Ausrichtung von -3° bzw. -7° bei der Verwendung von Standard-Boxenstativen.

Zu dieser Philosophie gehört auch die akustische Abstimmung, die einen externen Controller nicht zwingend erforderlich macht. Alle CONTOUR X-Modelle sind mit zahlreichen Montagegewinden und einem Aeroquip-Safety-Point ausgestattet. Der in der Breite einstellbare Flugbügel (TB-XQ) passt sowohl zur CX 12 als auch zur CX 15. Die Montage erfolgt wahlweise konventionell mit Schrauben oder über Quick Release Pins – letzteres als praxisgerechte Lösung überall dort, wo ein besonders zeitsparender Auf- und Abbau gefordert ist.



Wirtschaftlichkeit

Die CONTOUR X-Serie bietet zahlreiche Eigenschaften, die sie im Vergleich zu einer außergewöhnlich wirtschaftlichen Familie von Beschallungswerkzeugen macht.

CONTOUR X wurde als Bestandteil einer Werkzeugfamilie gedacht. Innerhalb des HK Audio Rental Portfolios heißt das: die Endstufenracks, die Software und die Subwoofer der C SUB-Serie passen nahtlos sowohl zu CONTOUR X als auch zu den COSMO Line Arrays. Das erspart zusätzliche Investitionen, Schulungsaufwand und Lagerfläche.

Auch innerhalb der CONTOUR X-Serie sind bestimmte Zubehörkomponenten für mehrere Modelle einsetzbar. So sind z.B. die Flugrahmen in der Breite einstellbar und passen sowohl für die CX 12 als auch für die CX 15. In der Praxis heißt das geringere Investitionen und vereinfachtes Handling.

Beste Materialien und die Premium-Verarbeitung ‚Made in St. Wendel‘ sind eine wichtige Voraussetzung für die sprichwörtliche Haltbarkeit und den Werterhalt unserer Produkte – für CONTOUR X gilt dies in besonderem Maß.

Sprachbeschallung, Bühnenmonitoring, Club PA, Sidefill, Frontfill – es gibt nicht viele Anforderungsprofile, die CONTOUR X nicht auf höchstem Niveau abdeckt.

Auf welcher Veranstaltung würden Sie CONTOUR X nicht einsetzen?





Die CX 8 ist eine besonders kompakte, jedoch extrem leistungsfähige und flexibel einzusetzende Punkt-schallquelle.

Auffallend bei der CX 8 sind der überdurchschnittlich hohe Wirkungsgrad und das tief reichende Frequenzspektrum. Höchstwertige Komponenten und die aufwendige Frequenzweiche garantieren eine präzise Signalauflösung und hohe Maximalschalldruckpegel.

Ein per BEM-Simulation neu entwickeltes Hochtonhorn sorgt für ein gleichmäßiges Richtverhalten bis zu den allerhöchsten Frequenzen.

Als unauffälliger Hochleistungs-Bühnenmonitor, als elegantes Frontfill auf der Bühnenkante oder als kompakte Club-PA zusammen mit einem CS 118 oder CS 218 Subwoofer – die CX 8 sorgt immer für außergewöhnlich hochwertige Ergebnisse.

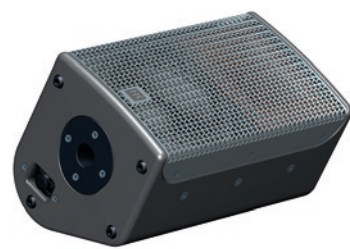

CX 8

Nennbelastbarkeit RMS	300 W
Programm-Belastbarkeit	600 W
Frequenzgang -10 dB	65 Hz - 20 kHz
Frequenzgang +/-3 dB	76 Hz - 19 kHz
Kennschalldruckpegel 1 W @ 1 m	95 dB (100 Hz - 10 kHz), Vollraum
Max. SPL @ 10 % THD (EN 60268-21:2019)	127 dB
Elektrische Impedanz	8 Ohm
Tief-/Mitteltonlautsprecher	1x 8", 2,5" Schwingspule
Hochtontreiber	1", 1,4" Schwingspule
Richtverhalten	80° x 60°, drehbares CD-Horn
Trennfrequenz	2,2 kHz, 24 dB/Okt.
Anschlüsse	4x Speakon NL4 (mit Dichtkappe), Pin-Belegung umschaltbar
Gehäuse	Birke Multiplex
Aufstellwinkel	30°/90° (Monitor- und Nearfill-Anwendung)
Gehäuseoberfläche	PU-Beschichtung schwarz
Schutzgitter	Antikorrosiv beschichtetes Stahlgitter mit hinterlegtem Akustikschaumstoff
Griffe	1x Griffmulde
Flugpunkte	4x M8, 1x Aeroquip
Hochständerflansch	MonoTilt (-3°)
Abmessungen (BxHxT)	25,5 x 43 x 27,5 cm 10-1/32 x 16-15/16 x 10-53/64"
Gewicht	10,4 kg / 22,9 lbs

Horizontales Richtverhalten

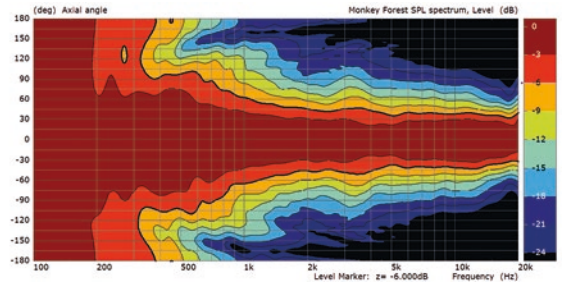

Vertikales Richtverhalten

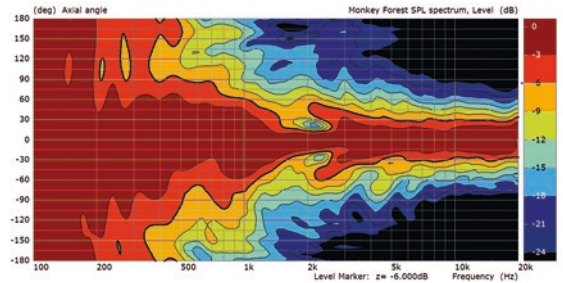

Frequenzgang (mit Controller)

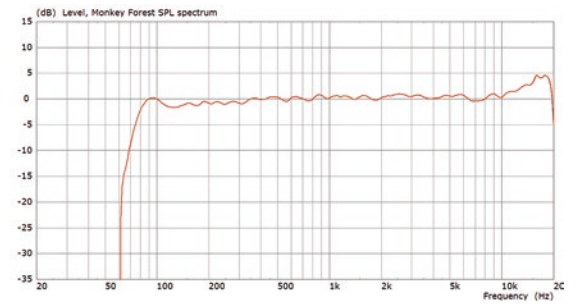

Max. SPL @ 1,2 kW (blau = 3 % THD, rot = 10 % THD)

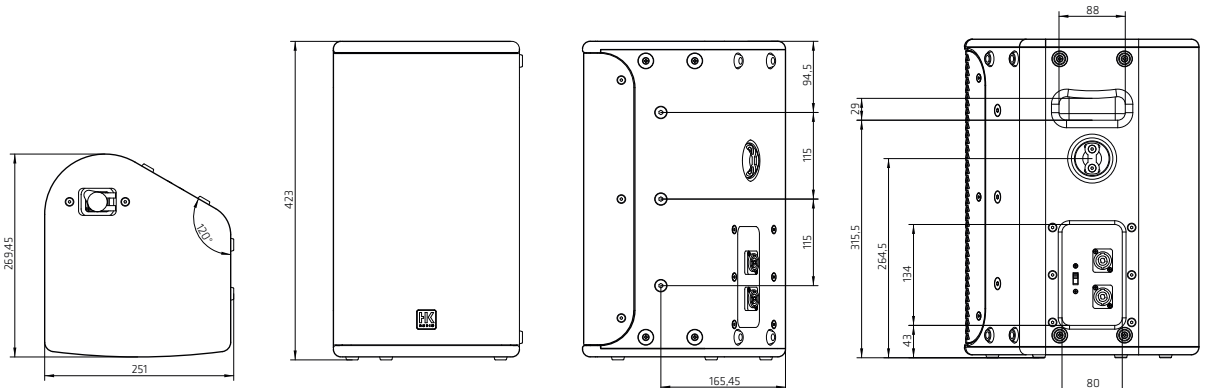
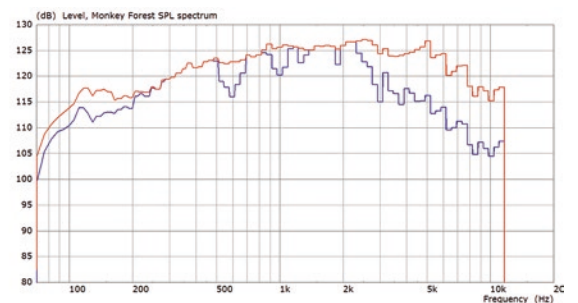

CX 12



CX 12

Nennbelastbarkeit RMS	500 W
Programm-Belastbarkeit	1000 W
Frequenzgang -10 dB	61 Hz - 19 kHz
Frequenzgang +/-3 dB	70 Hz - 18 kHz
Kennschalldruckpegel 1 W @ 1 m	99 dB (100 Hz - 10 kHz), Vollraum
Max. SPL @ 10 % THD (EN 60268-21:2019)	131 dB
Elektrische Impedanz	8 Ohm
Tief-/Mitteltonlautsprecher	1x 12", 3" Schwingspule
Hochtontreiber	1,4", 3" Schwingspule
Richtverhalten	75° x 55°, drehbares CD-Horn
Trennfrequenz	1,2 kHz, 24 dB/Okt.
Anschlüsse	4x Speakon NL4 (mit Dichtkappe), Pin-Belegung umschaltbar
Gehäuse	Birke Multiplex
Aufstellwinkel	35°/55° (Monitor- und Frontfill-Anwendung)
Gehäuseoberfläche	PU-Beschichtung schwarz
Schutzgitter	Antikorrosiv beschichtetes Stahlgitter mit hinterlegtem Akustikschaumstoff
Griffe	3x Griffmulde
Flugpunkte	10x M10, 1x Aeroquip
Hochständerflansch	DuoTilt 3°/7°
Abmessungen (BxHxT)	37,5 x 67 x 33 cm 14-49/64 x 26-3/8"
Gewicht	22,8 kg / 50,2 lbs

Horizontales Richtverhalten

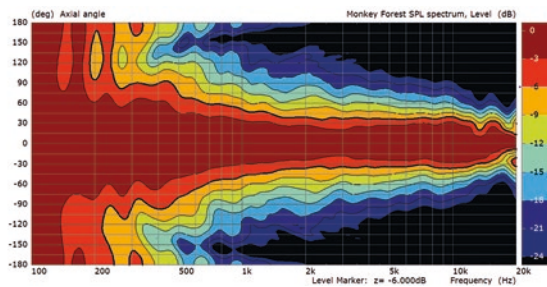

Vertikales Richtverhalten

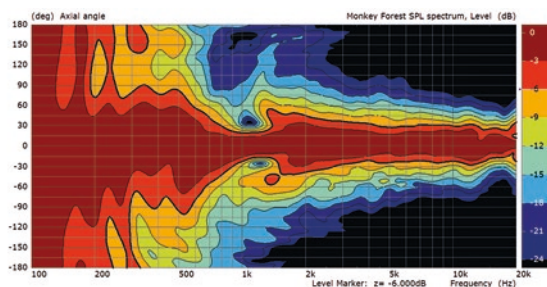

Frequenzgang (mit Controller)

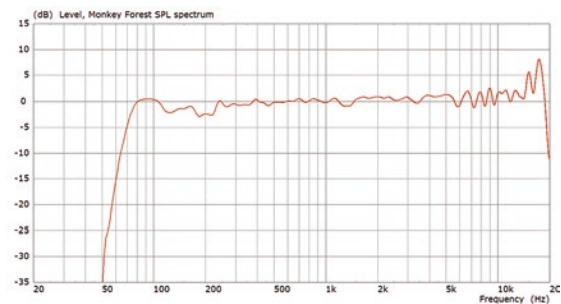

Max. SPL @ 1,2 kW (blau = 3 % THD, rot = 10 % THD)

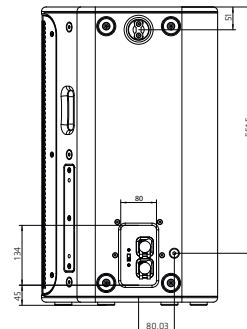
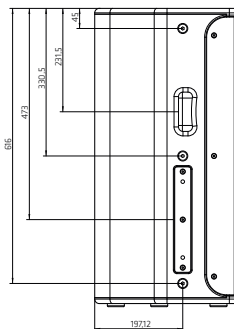
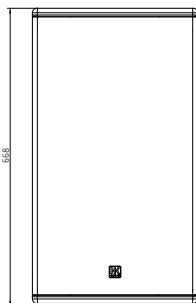
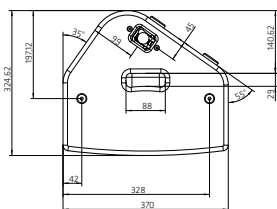
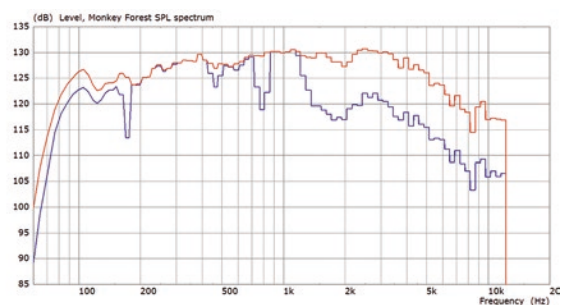



Die CX 15 ist ein kompakter, multifunktionaler Punktstrahler mit erweiterter Basswiedergabe.

Die CX 15 ist sehr hoch belastbar, überdurchschnittlich verzerrungsarm und verfügt über einen hohen Wirkungsgrad. Dies resultiert in einem außerordentlich hohen nutzbaren Schalldruckpegel, der durch das große 1,4"-Hochtonhorn sowie den Tieftöner mit außergewöhnlich belastbarer 3,5"-Schwingspule umgesetzt werden.

Hinzu kommt ein erweiterter Tieftonbereich, der die CX 15 ideal für bassintensive Anwendungen (z.B. als Drumfill) oder als bassstarkes, unaufwändiges FOH-System geeignet macht.

Dabei verfügt sie wie jedes CONTOUR X-Modell über eine sehr analytische Auflösung und eine vorbildliche Wiedergabetreue.

Einsatzbereiche: Fullrange-Beschallung, Nahfeld-Beschallungen mit hohen SPL-Anforderungen, z.B. als FOH-Topteil, Frontfill, Sidefill oder als Drumfill sowie Monitoring auf großen Bühnen. Zur Bildung symmetrischer Monitorpaare ist die CX 15 sowohl als linke als auch als rechte Variante erhältlich.



CX 15

Nennbelastbarkeit RMS	700 W
Programm-Belastbarkeit	1400 W
Frequenzgang -10 dB	55 Hz - 19 kHz
Frequenzgang +/-3 dB	69 Hz - 18 kHz
Kennschalldruckpegel 1 W @ 1 m	99 dB (100 Hz - 10 kHz), Vollraum
Max. SPL @ 10 % THD (EN 60268-21:2019)	132 dB
Elektrische Impedanz	8 Ohm
Tief-/Mitteltonlautsprecher	15", 3,5" Schwingspule
Hochtontreiber	1,4", 3" Schwingspule
Richtverhalten	75° x 55°, drehbares CD-Horn
Trennfrequenz	1,2 kHz, 24 dB/Okt.
Anschlüsse	4x Speakon NL4 (mit Dichtkappe), Pin-Belegung umschaltbar
Gehäuse	Birke Multiplex
Aufstellwinkel	35°/55° (Monitor- und Frontfill-Anwendung)
Gehäuseoberfläche	PU-Beschichtung schwarz
Schutzgitter	Antikorrosiv beschichtetes Stahlgitter mit hinterlegtem Akustikschaumstoff
Griffe	4x Griffmulde
Flugpunkte	10x M10, 1x Aeroquip
Hochständerflansch	DuoTilt 3°/7°
Abmessungen (BxHxT)	45,5 x 76 x 39,5 cm 17-29/32 x 29-59/64"
Gewicht	29,1 kg / 64,0 lbs

Horizontales Richtverhalten

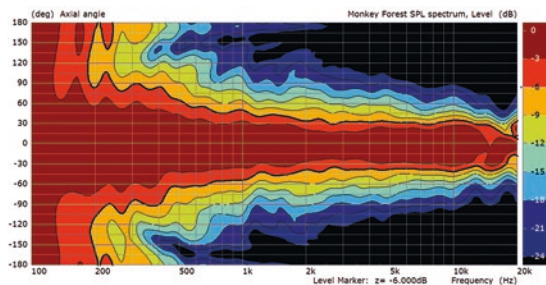

Vertikales Richtverhalten

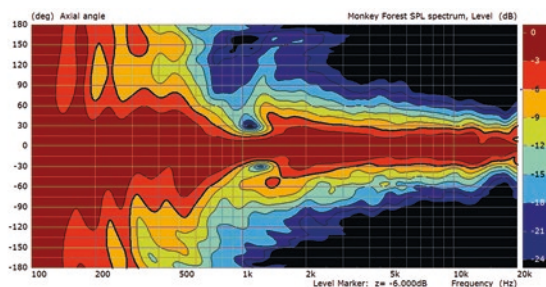

Frequenzgang (mit Controller)

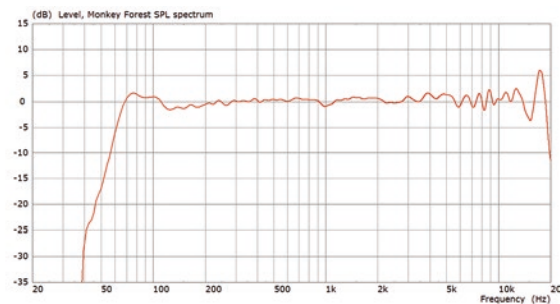

Max. SPL @ 1,2 kW (blau = 3 % THD, rot = 10 % THD)

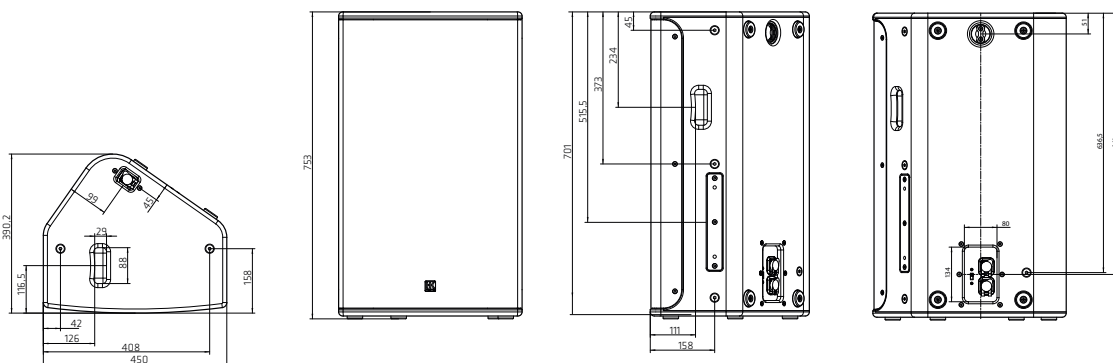
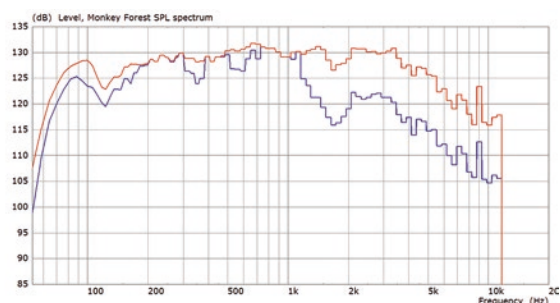

C SUB

Die Subwoofer der C SUB-Familie sind extrem hoch belastbar, bieten einen hohen Wirkungsgrad und liefern eine beeindruckende Tiefbass-Performance. Sie sind für den Einsatz mit den CONTOUR X-Punktstrahlern und den COSMO-Line-Arrays optimiert und erfüllen entsprechend hohe Komponenten- und Verarbeitungsstandards.

Die C SUB- Serie-Subwoofer sind mit insgesamt vier Speakon NL4-Anschlüssen (zwei hinten und zwei vorn zur einfachen Verkabelung z.B. in Cardioid- oder End-Fire-Setups) ausgestattet. Mittels des Pin-Assignment-Schalters kann einem C SUB das gewünschte Signal von einer vieradrigen Leitung zugewiesen werden.

Sowohl der CS 118 als auch der CS 218 sind hinsichtlich ihres Frequenz- und Phasenverlaufs sowie in den Gehäusemaßen aufeinander abgestimmt. So können sie einfach zu perfekt spielenden Clustern kombiniert werden.

Die Gehäuse aus Birke Multiplex sind PU-beschichtet und die massiven Stahlfrontgitter sind antikorrosiv behandelt. Die Speakon-Anschlussbuchsen sind durch Verschlusskappen vor dem Eindringen von Schmutz und Feuchtigkeit geschützt. Insgesamt bieten die C SUB alle Voraussetzungen für hohen Werterhalt und einen langen, störungsfreien Betrieb im rauen Alltag des professionellen Anwenders. Zum Betrieb dieser hoch

belastbaren Subwoofer empfehlen wir die leistungsstarken Endstufen der Lab.Gruppen PLM+ bzw. Powersoft X-Serie. Für diese Controller Amps stehen auch spezielle Filtersettings zur Bildung von Cardioid- oder End-Fire-Anordnungen zur Verfügung.



CS 118

Kompakter, direktstrahlender Hochleistungs-1x 18"-Subwoofer mit großen Bass-reflexöffnungen. Der hohe Wirkungsgrad und die extrem hohe Belastbarkeit sorgen für einen ungewöhnlich großen dynamischen Headroom bis in die tiefsten Frequenzbereiche. Der 18"-Hochleistungswandler verfügt über eine passive Zwangskühlung des Magnetsystems. So wird sichergestellt, dass die Schwingspule auch bei stundenlangem Dauerbetrieb bestmöglich gekühlt wird.



CS 218

Kompakter, direktstrahlender Höchstleistungs-2x 18"-Subwoofer. Die Abmessungen orientieren sich wie beim kleineren CS 118 an den genormten Paletten- bzw. Truck-Maßen. Aufgrund der durchdachten Gehäuseausführung liegt das Gewicht bei nur 88 kg und somit 7 kg weniger als im Vergleich zu zwei CS 118.



CS 118

Nennbelastbarkeit RMS	1600 W
Programm-Belastbarkeit	3200 W
Frequenzgang -10 dB	31 Hz - 120 Hz
Frequenzgang +/-3 dB	35 Hz - 120 Hz
Kennschalldruckpegel 1 W @ 1 m	93 dB (40 Hz - 120 Hz), Vollraum
Max. SPL @ 10% THD (EN60268-21:2019)	129 dB
Elektrische Impedanz	8 Ohm
Lautsprecher	1x 18", 4" Schwingspule
Anschlüsse	4x Speakon NL4 (mit Dichtkappe), je 2 vorne und hinten, Pin-Belegung umschaltbar
Gehäuse	Birke Multiplex
Gehäuseoberfläche	PU-Beschichtung schwarz
Schutzgitter	Antikorrosiv beschichtetes Stahlgitter mit hinterlegtem Akustikschaumstoff
Griffe	4x MultiGrip
Hochständerflansch	1x M20
Abmessungen (B x H x T):	60 x 61 x 78 cm 23-5/8 x 24-5/32 x 30-23/32"
Gewicht	47,5 kg / 105,0 lbs

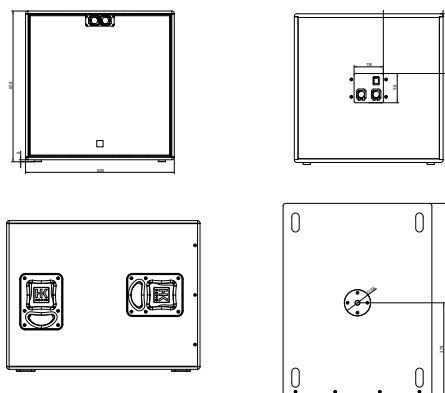
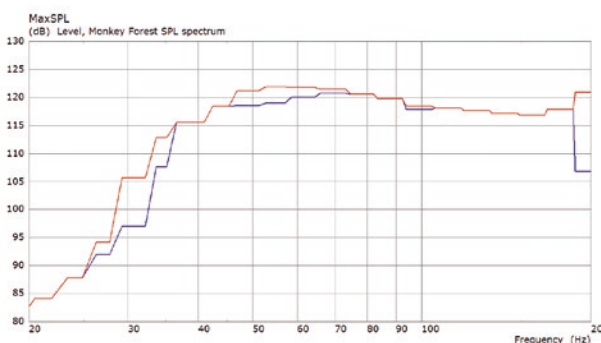
**Max. SPL @ 2 kW** (blau = 3 % THD, rot = 10 % THD)**CS 218**

Nennbelastbarkeit RMS	3200 W
Programm-Belastbarkeit	6400 W
Frequenzgang -10 dB	23 Hz - 100 Hz
Frequenzgang +/-3 dB	27 Hz - 100 Hz
Kennschalldruckpegel 1 W @ 1 m	94 dB (30 Hz - 100 Hz), Vollraum
Max. SPL @ 10% THD (EN60268-21:2019)	133 dB
Elektrische Impedanz	4 Ohm
Lautsprecher	2x 18", 4" Schwingspule
Anschlüsse	4x Speakon NL4 (mit Dichtkappe), je 2 vorne und hinten, Pin-Belegung umschaltbar
Gehäuse	Birke Multiplex
Gehäuseoberfläche	PU-Beschichtung schwarz
Schutzgitter	Antikorrosiv beschichtetes Stahlgitter mit hinterlegtem Akustikschaumstoff
Griffe	8x MultiGrip
Hochständerflansch	2x M20
Abmessungen (B x H x T):	121 x 61 x 78 cm 47-41/64 x 24-5/32 x 30-23/32"
Gewicht	88,0 kg / 194,0 lbs

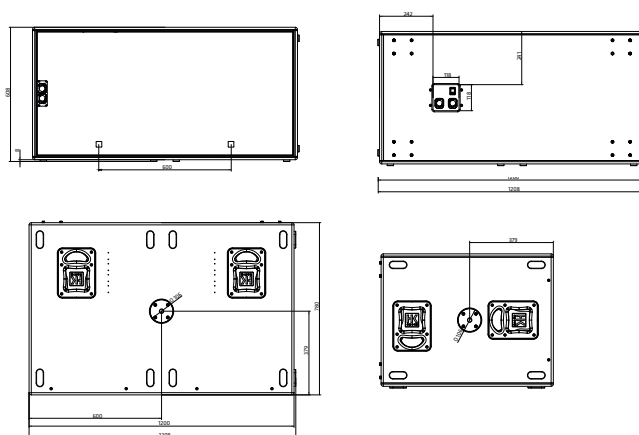
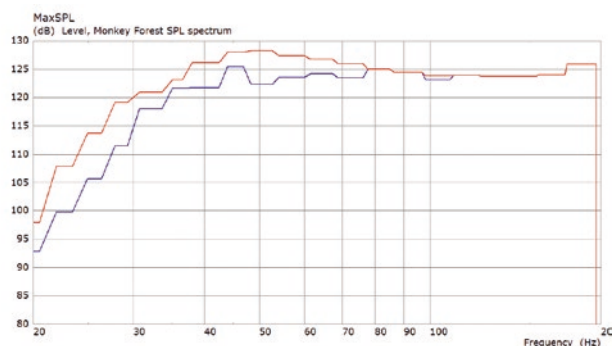
**Max. SPL @ 4 kW** (blau = 3 % THD, rot = 10 % THD)



C-DRIVE 4 PS



C-DRIVE 4 LG



C-DRIVE 8 PS



C-DRIVE 8 LG

C-DRIVE 4 oder C-DRIVE 8

Die C-DRIVE Verstärker-Racks sind mit ihrer Shockmount-Aufhängung, Doppelschiebetüren, 100 mm Blue Wheels und strapazierfähigen Ausführung bestens für den professionellen Einsatz gerüstet.

Entsprechend der CONTOUR X-Philosophie bieten die Endstufen zusammen mit der PB-8 Patchbay eine hohe Flexibilität sowie einen breiten Einsatzbereich.

Als Verstärker-Plattformen werden die Lab.Gruppen PLM+Serie (C-DRIVE 4/8 LG) sowie die Powersoft X-Serie (C-DRIVE 4/8 PS) unterstützt.

Modell	Bsp. Lab.Gruppen PLM+ 12K44
Produkt-Kategorie	4-Kanal Controller-Amp
Maximaler Eingangspegel	+26 dBu
Gesamtleistung (1 kHz Burst mit 12 dB Crest Faktor)	4x 3000 W @ 2 Ohm, alle Kanäle in Betrieb
Eingänge	4x XLR, 4x AES/EBU, 2x RJ 45, 8x Dante In/Out
Ausgänge	2x Speakon NL4, 1x Speakon NL8
Prozessor	Lake
Netzwerk	Dante
Amp-Gain	22 - 44 dB
Netzspannung/ Frequenz	100 - 240 V 50- 60 Hz
Abmessungen (BxHxT)	48,5 x 8,8 x 42,5 cm
Gewicht	16,5 kg / 36,4 lbs

Modell	Bsp. Powersoft X4
Produkt-Kategorie	4-Kanal Controller-Amp
Maximaler Eingangspegel	+27 dBu
Gesamtleistung (calculated, siehe Powersoft)	4x 5200 W @ 2 Ohm, alle Kanäle in Betrieb
Eingänge	4x XLR, 4x AES/EBU, 2x RJ 45, 8x Dante In/Out
Ausgänge	2x Speakon NL4
Prozessor	Armonia
Netzwerk	Dante
Amp-Gain	32 dB
Netzspannung/ Frequenz	100 - 240 V 50- 60 Hz
Abmessungen (BxHxT)	48,3 x 4,5 x 49,5 cm
Gewicht	15 kg / 33 lbs

ZUBEHÖR



TB-X8 (MS/1)

Der TB-X8 (ehemals MS/1) dient als Flug- und Montagebügel für die CX 8-Lautsprecherbox. Der Bügel wird an der Seitenwand mittels zwei M8-Senkkopfschrauben befestigt und ermöglicht eine stufenlose Neigungsverstellung.



Doppelgabel

Die Doppelgabel dient zur Montage von zwei CX 8 auf einem Stativ, um bspw. bei gleichbleibender Standfläche eine horizontal breitere Abstrahlung zu schaffen.



AP 8 und AP 10/B

Optionale Anschlagpunkte für CX 8 (AP 8), CX 12 und CX 15 (AP 10/B), für die sichere Installation der Boxen an Stahlseilen oder Ketten.



TB-XQ

Universeller Neigebügel für die Montage der CX 12- und CX 15-Lautsprecher an Traversen, Decken oder Wandauslegern. Der Bügel wird werkzeugfrei mittels QRPs an den dafür vorgesehenen seitlichen Befestigungsplatten montiert und ermöglicht die stufenlose Neigung der Box.



Cover CONTOUR X Series

Gepolsterte, verschleißbare Transportschutzhüllen für den road-tauglichen Transport von CX 8, CX 12 und CX 15.



Stereo Pole Add-on M20

Das Ergänzungsset, speziell für Half-Stack-Systeme, besteht aus zwei höhenverstellbaren König & Meyer M20-Distanzstangen, zwei hochwertigen XLR- oder Speaker-Kabeln sowie einer Transporttasche.



Flightcases

Optionale Flightcases in schwarz für 4x CX 8, 2x CX 12, 4x CX 12 und 2x CX 15.



BEISPIEL-KONFIGURATIONEN

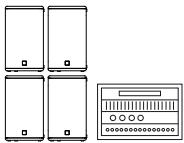

CX 8 Solo

Einsatzbereiche: Dezentrale Sprach- und Hintergrundbeschallung, Frontfill oder unauffälliges Bühnenmonitoring.

4-16x CX 8
1x C-DRIVE 4 LG oder C-DRIVE 4 PS

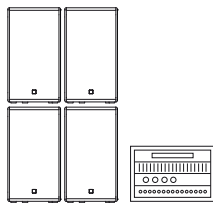

CX 12/CX 15 Solo

Einsatzbereiche: Sprach- und Musikbeschallung, Frontfills bei größeren PA-Systemen, Monitoring auf allen Bühnengrößen.

4-8x CX 12/CX 15
1x C-DRIVE 4 LG oder C-DRIVE 4 PS

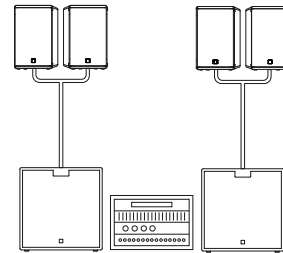

CX 8/CS 118 Satelliten-System

Einsatzbereiche: Roadshows und Präsentationen, Akustik-Gigs, etc..

4x CX 8
2x CS 118
2x Distanzstange
1x Doppelgabel
1x C-DRIVE 4 LG oder C-DRIVE 4 PS

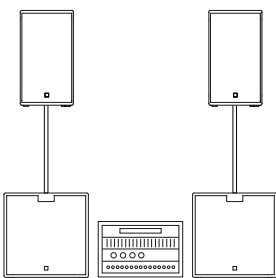

CX 12/CX 15 mit CS 118/CS 218 Sub/Satelliten-System

Einsatzbereiche: Club-Gigs, Sidefill auf mittelgroßen Bühnen, Drumfill, etc..

2x CX 12 bzw. CX 15
2x CS 118
2x Distanzstange
1x C-DRIVE 4 LG oder C-DRIVE 4 PS

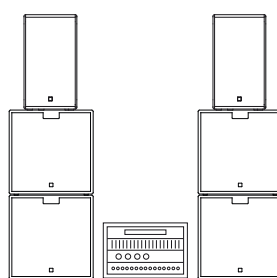

CX 12/CX 15 mit CS 118/CS 218 Full Stack-System

Einsatzbereiche: FOH-System in Clubs, Sidefill auf größeren Bühnen, etc..

2x CX 12 bzw. CX 15
4x CS 118
1x C-DRIVE 4 LG oder C-DRIVE 4 PS

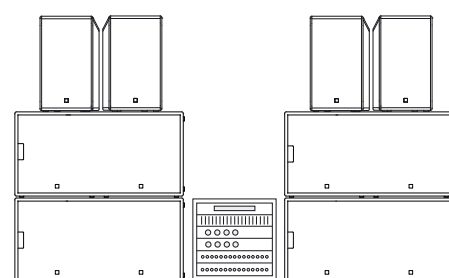

CX 12/CX 15 mit CS 118 SUB/CS 218 doppeltes Full Stack-System

Einsatzbereiche: FOH-System in Clubs und kleineren Hallen, Sidefill auf großen Bühnen, etc..

4x CX 12 bzw. CX 15
4x CS 218
1x C-DRIVE 8 LG oder C-DRIVE 8 PS

MADE IN SANKT WENDEL, GERMANY

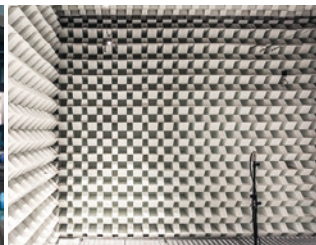

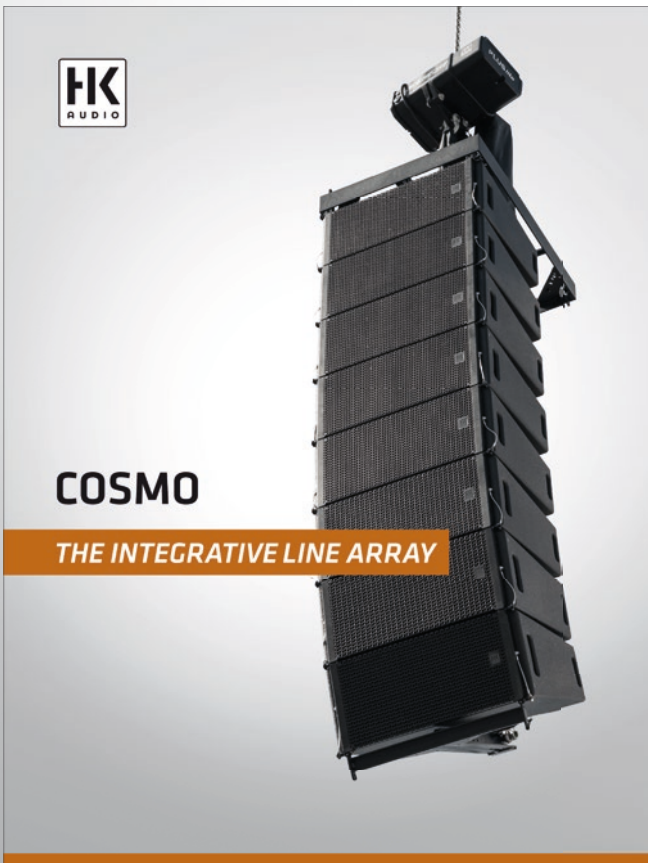

HK Audio®
Postfach 1509
66595 St. Wendel, Germany
info@hkaudio.com
www.hkaudio.com

Bitte beachten Sie auch unsere Broschüre COSMO.

© 12/2019 Music & Sales P.E. GmbH
Subject to change without notice
MS D-3008_9880874