

# TB-HES

Art. No. 1007524



## 2x Head-Stack Extension for LINEAR 5 LTS / LTS A and LINEAR 5 MK II 308 LTA

- TB-N, TB-NQ, TB-1 and TB-2 Tilt Bracket Extension for a Flown Head-Stack
- Erweiterung für die Neigebügel TB-N, TB-NQ, TB-1 und TB-2 zur geflogenen Headstack-Anwendung

### Installation Instructions / Montageanleitung 1.1

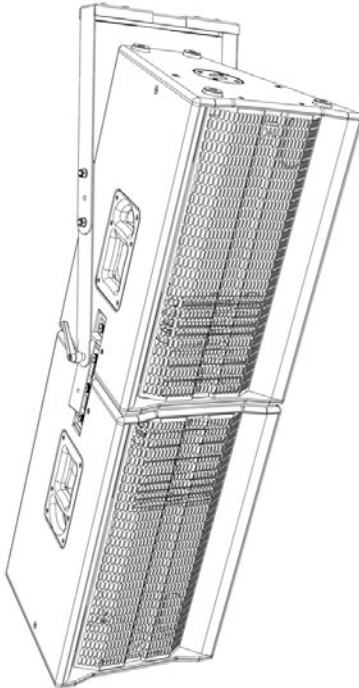

- Please read these instructions before installation and keep them for later reference.
- Heads up: Be sure to observe all the applicable regulations for installation to ceilings, walls and trusses.
- Bitte vor Gebrauch lesen und für späteren Gebrauch aufbewahren!
- Wichtig! Die geltenden Vorschriften für die Montage an Decken, Wänden oder Trägern sind unbedingt zu beachten.

Made in Germany

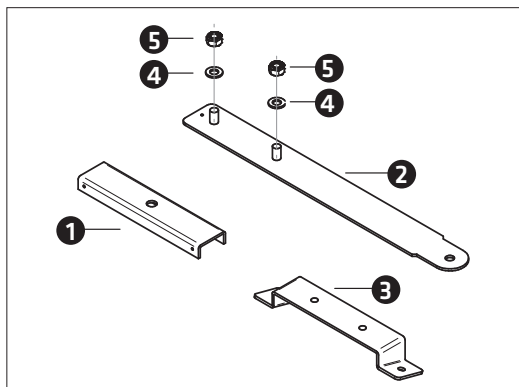

Fig./Abb. 1

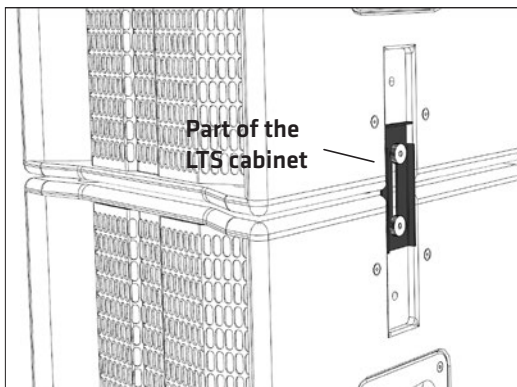

Fig./Abb. 2

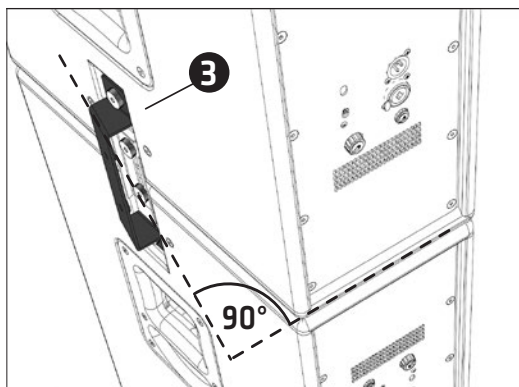

Fig./Abb. 3

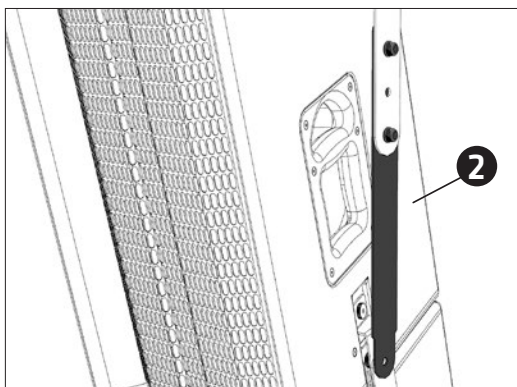

Fig./Abb. 4

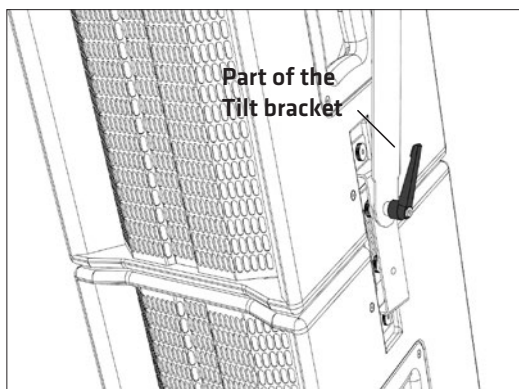

Fig./Abb. 5

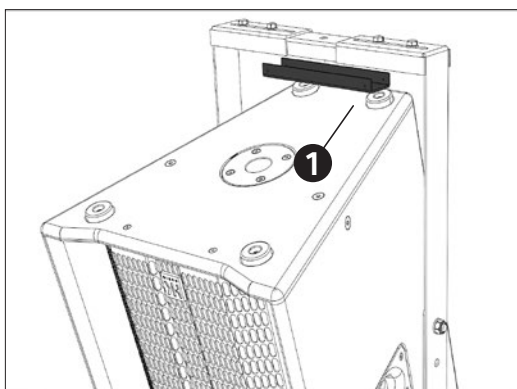

Fig./Abb. 6

Pos.	Art. No.	Description	Qty.
1	7201174	Reinforcing rail	2
2	7201175	Extension rail	4
3	7201176	Tilt adapter	4
4	9740287	Washer, form A, D=10.5, zinc plated	8
5	9470718	Stop nut M10, zinc plated	8

## Mounting the Head-Stack Extension

1. Set the bottom cabinet on a stable base.
2. Rotate the upper cabinet 180° and place it top side down on the bottom cabinet.
3. Detaching the LTS sliding latches: Use a 5 mm hex key or the proper bit on a cordless screwdriver to remove the thumbscrews (four per side) with the washers from the countersunk panels on each side. Then use these LTS slide rails to connect the cabinets, fastening them down on both sides with two thumbscrews and two washers each (Fig. 2).
4. Attach the tilt adapters **3** by inserting the remaining thumbscrews through the washers (two per side) and into the tapped holes. Be sure to mount the tilt adapters at a 90° angle to the cabinet's rear panel (Fig. 3).
5. Attach extension rails **2** to each side of the tilt bracket using two washers and two stop nuts each, making sure the threads on the extension rail face out (Fig. 4).
6. Place the rubber discs between the tilt adapters and extension rail **2**, attach the extended tilt bracket by inserting its clamping levers (Fig. 5) into the top tapped holes on the tilt adapters **3**, and then tighten the levers.
7. Center the reinforcing rail **1** on the tilt bracket's U-rail and use the half-coupler or trigger clamp's M12 bolt to fasten it down. Make sure the inner side of the reinforcing rail faces the tilt bracket and that the M12 bolt is long enough to hold the parts in place (Fig. 6).
8. The HES' reinforcing rail increases the workload limit (WLL) to 105 kg, thereby extending the permissible load to 52.5 kg in jurisdictions where the German BGV-C1 safety code applies. This ensures two cabinets can be safely flown head-stacked.

Pos.	Art.-Nr.	Beschreibung	Anz.
1	7201174	Verstärkungsschiene	2
2	7201175	Verlängerungsschiene	4
3	7201176	Winkelausgleichsadapter	4
4	9740287	Unterleg-Scheibe 10,5 mm verzinkt	8
5	9470718	Stopmutter M10 verzinkt	8

## Montage der Headstack-Extension

1. Die untere Box auf einen sicheren Untergrund stellen.
2. Für die Montage die obere Box um 180° gedreht mit dem Deckel auf die untere Box stellen.
3. In den seitlichen Fräsungen die Rändelschrauben (4 Stk. pro Seite) samt Unterlegscheiben mittels 5 mm-Innensechskant-Schlüssel oder Schraubbit herausdrehen. Die Boxen mittels der LTS-Schiebebleche auf beiden Seiten mit je 2 Rändelschrauben und 2 Unterlegscheiben fest verbinden (Abb. 2).
4. Die Winkelausgleichsadapter **3** in den freien Gewindelöchern mit den restlichen Rändelschrauben und Unterlegscheiben (2 je Seite) verschrauben. Die Adapter müssen dabei so montiert werden, dass sie zur Rückseite der Box einen 90°-Winkel bilden (Abb. 3).
5. Die Verlängerungsschienen **2** nun mit je 2 Unterlegscheiben und 2 Stopmmuttern an den Seitenteilen des Neigebügels montieren. Die Gewinde der Verlängerungsschiene zeigen dabei nach außen (Abb. 4).
6. Den verlängerten Neigebügel in den oberen Gewindelöchern des Winkelausgleichsadapters **3** mit dem vorhandenen Klemmhebel festschrauben (Abb. 5). Die Gummischeibe liegt dabei zwischen Adapter und Verlängerungsschiene **2**.
7. Die Verstärkungsschiene **1** mittig unter der U-Schiene des Neigebügels mittels M12-Schraube des Half-Couplers oder der Triggerclamp verschrauben. Die Innenseite der Verstärkungsschiene zeigt dabei zum Neigebügel. Achten Sie auf eine ausreichende Länge der M12-Schraube (Abb. 6).
8. In Verbindung mit der Verstärkungsschiene des HES erhöht sich die Belastbarkeit auf bis zu 105 kg WLL. Im Geltungsbereich der BGV-C1 beträgt somit die zulässige Belastung bis zu 52,5 kg. Hierdurch wird eine sichere Montage von zwei Boxen in der geflogenen Headstack-Anwendung gewährleistet.

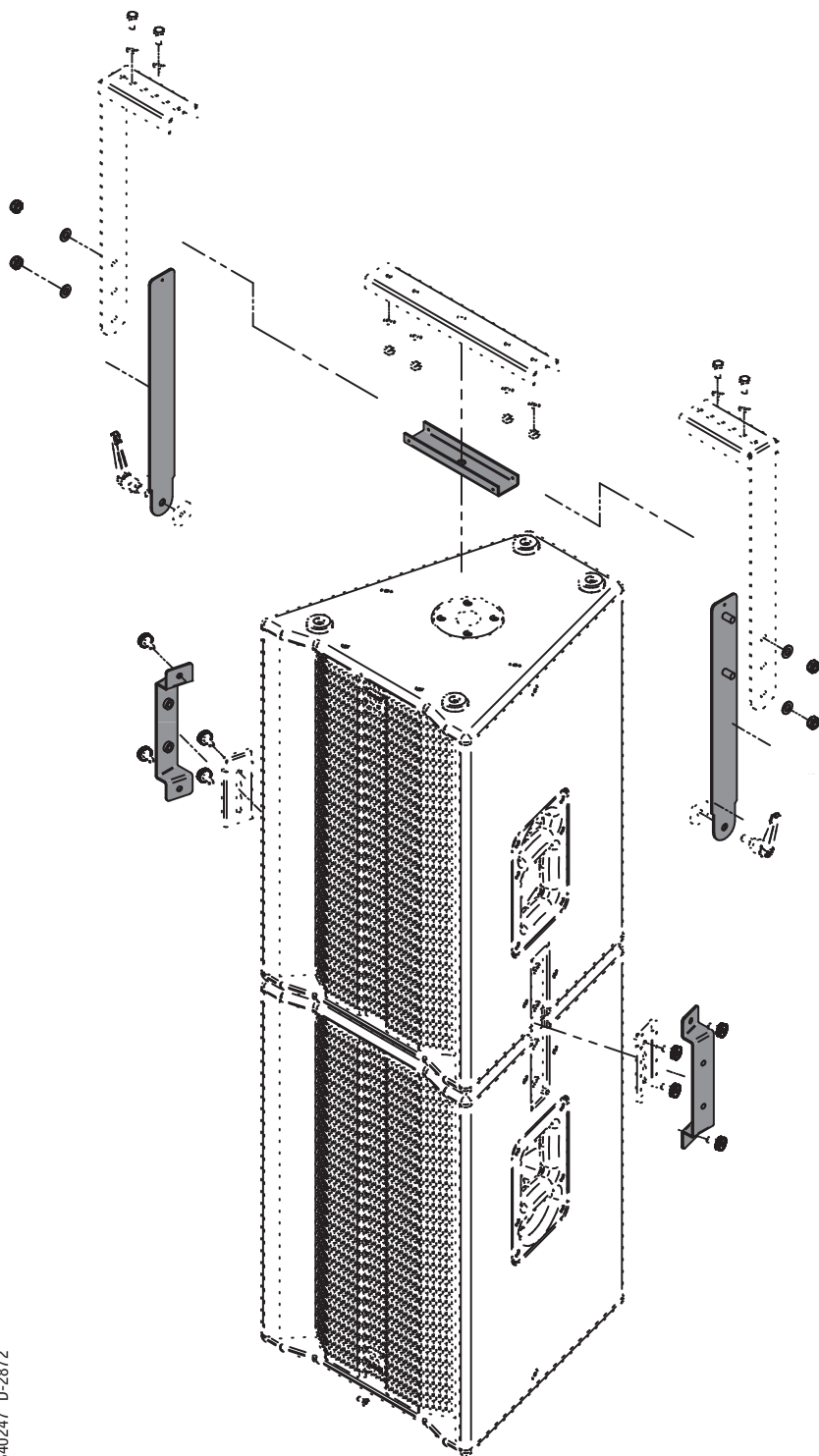

HK Audio®  
Postfach 1509  
66595 St. Wendel/Germany  
info@hkaudio.com  
www.hkaudio.com

International Inquiries:  
fax +49-68 51-905 215  
international@hkaudio.com